

Technische gegevens

Model M 24

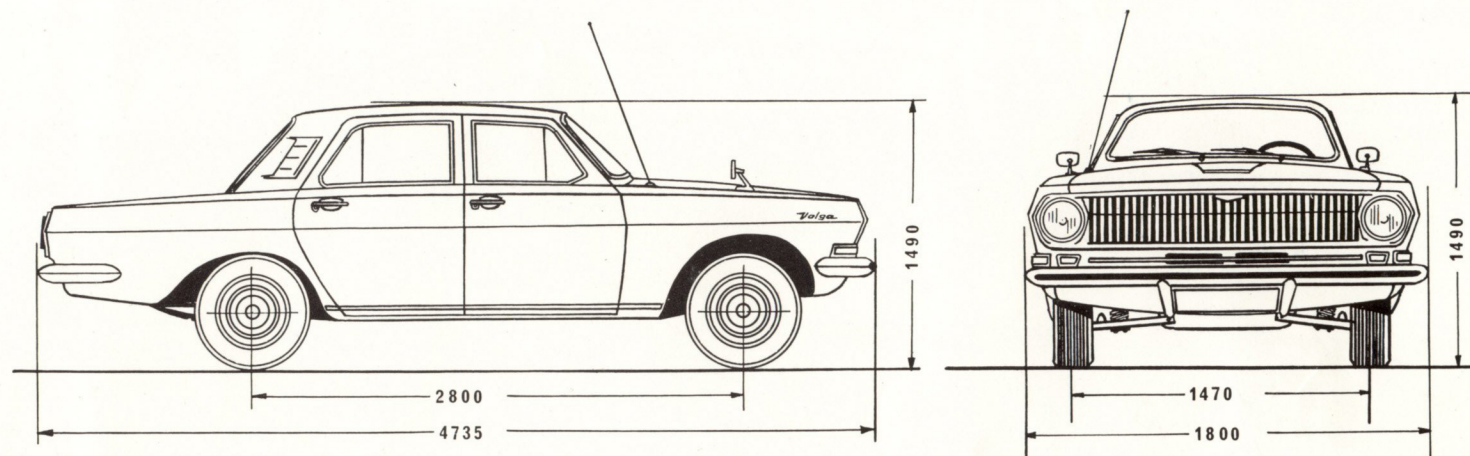

Motor. Originele 2500 cc **Volga** watergekoelde viercilinder kop-klepmotor met vijfvoudig gelagerde krukas.

Boring en slag 92/92 mm, cilinderinhoud 2445 cc, compressieverhouding 8,2 : 1, max. vermogen 110 pk SAE bij 4500 omw/min, max. koppel 21 kgm bij 2400 omw/min, zelfdenkende ventilator, oliekoeler, metalen radiatorjalouzie.

Transmissie. Enkelvoudige plaatkoppeling, diameter 225 mm, met hydraulische bediening. Volledig gesynchroniseerde vier-versnellingsbak met vloerschakeling, overbrengingsverhoudingen resp. 3,5/2,26/1,45 en 1 : 1, achteruit 4,45 : 1. Hypoïd achterbrug, vertraging 4,1 : 1.

Elektrische installatie. 12 Volt 500 Watt wisselstroomgenerator met transistorregeling. Accucapaciteit 54 AH.

Stuurinrichting. Stuurworm met dubbele nok, vertraging 19 : 1.

Remmen. Hydraulische trommelremmen met vacuüm rembrekrachtiger en gescheiden remsysteem. Vorstbestendige handrem op de achterwielen.

Vering. Voorwielen onafhankelijk geveerd, schroefveren en stabilisator. Achterbrug aan half-elliptische bladveren opgehangen. Vier dubbelwerkende hydraulische telescopschokbrekers.

Wielen. Radiaalbanden 185 SR 14. Roestvrij stalen wieloppen.

Carrosserie. Vierdeurs carrosserie, bijzonder solide: 1 mm dik staalplaat. Op vele manieren beschermd tegen inwerking van sneeuw en pek, o.a. door insluiting van de achterveren in hoezen. Ventilatierraampjes vóór en ventilatioosters achter. Grote kofferruimte.

Interieur. Ruim zespersoons. Opklapbaar gedeelte tussen de voorzittingen, zodat naar keuze een armleuning of een zesde zitplaats ontstaat. Fijnverstelbare rugleuningen, slaapbanken. Achterbank met opklapbare tussenleuning.

Verwarmingsinstallatie. Bijzonder effectief, met defrosters en ventilator met 2 snelheden. Speciale warmtetoevoer naar de voeten van de achterpassagiers en tegen de voorste zijruiten. Aparte defrostermotor bij de achterrauit.

Uitrusting. Ingebouwde radio met elektrisch omhoogkomende antenne. Dashboard met meters voor snelheid, benzine, ampères, temperatuur en oliedruk. Elektrische klok, sigarenaansteker. Asbakjes voor- en achterin. Ruitwissers met twee snelheden, ruit-sproeiers. Waarschuwinglampje voor de handrem. Achteruitrijlampen, 2 buitenspiegels, 2 zonnekleppen, make-up spiegel, handgrepen voor de passagiers, kaartentassen in de voorportieren, 4 armsteunen in de deuren.

Inspectielampjes onder motorkap en kofferdeksel. Dubbeltonige hoorn. Afsluitbare tankdop. Uitgebreide set gereedschap. Rubber beschermstrips in voor- en achterbumper.

Maten en gewicht. Wielbasis 2800 mm, totale lengte 4735 mm, spoorbreedte vóór 1470 mm, achter 1420 mm, totale breedte 1800 mm, hoogte zonder lading 1490 mm, bodemspeling 180 mm. Tankinhoud 55 liter. Gewicht, leeg, 1300 kg. Topsnelheid 145 km/uur. Draaicirkel 10 meter.

Veranderingen in prijs en uitvoering voorbehouden. Levering af Groningen volgens onze gedeponeerde verkoopvoorwaarden.

AUTOMOBIELBEDRIJF
Joh. L. Spaans n.v.

OFF. *Shasta* DEALER

Westduinweg 214-236-244

Tel. 55.18.19

SCHEVENINGEN

Import voor Nederland:

N.V. GREMI

GRONINGEN

Osloweg/Europaplein

Telefoon 050-126142